

Brukerveiledning Minilub 502

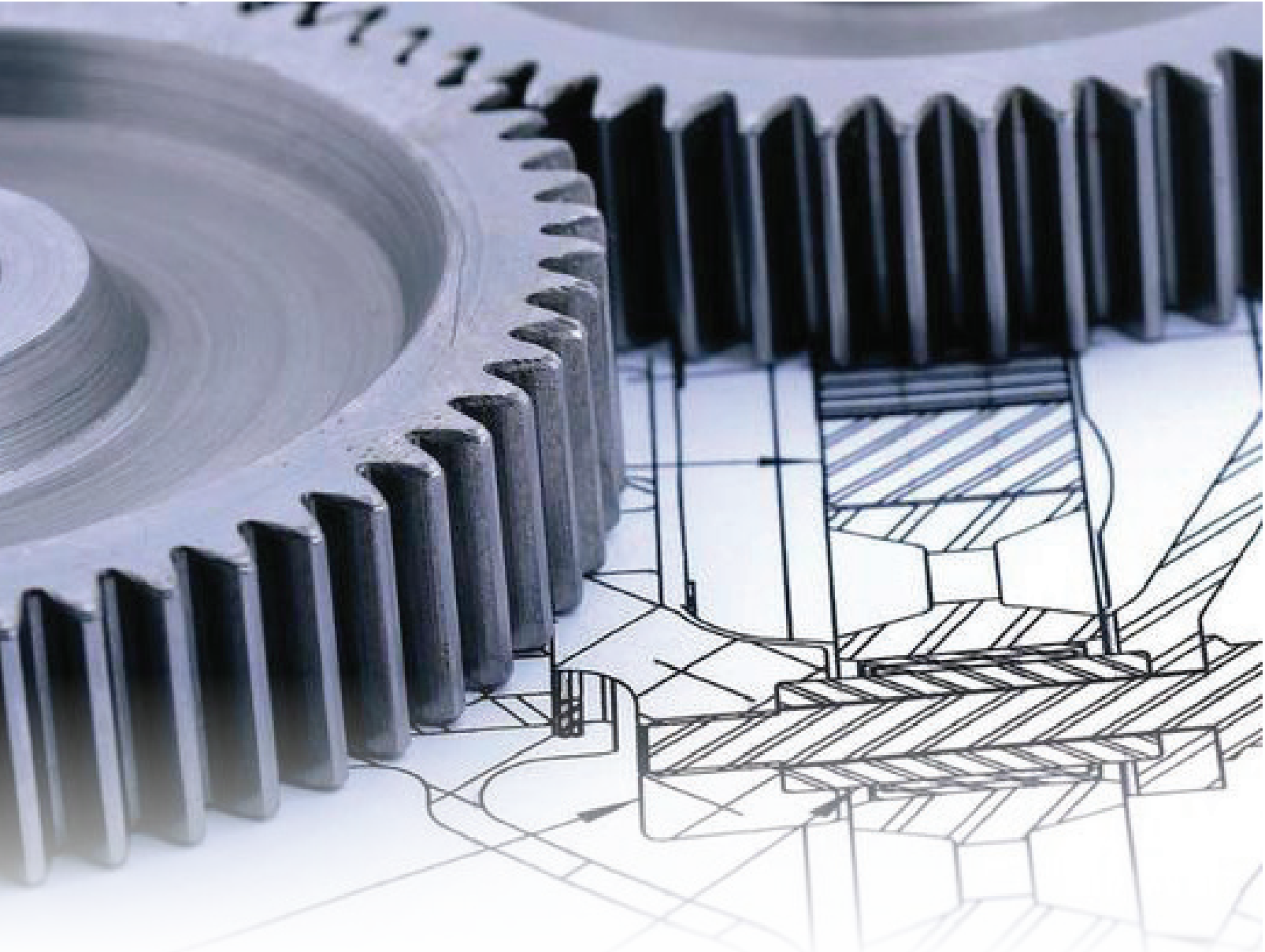



Vår styrke er solid teknisk kompetanse som er bygget opp over mange år i bransjen. Dyktige og engasjerte medarbeidere står på for å løse de oppgavene vi møter. Dette kombinert med produkter av høy kvalitet gir oss en unik mulighet til å tilføre våre kunder et positivt utbytte av et samarbeid.

Fokus på kvalitetsløsninger

Gjennom våre 30 år fra starten i 1980 har Norsecraft TEC AS fokusert sterkt på utvikling av egne løsninger med basis i våre agenturer. I dag er Norsecraft TEC AS sine hovedleverandører SKF/ Lincoln, DAFO og Dopag. Vår styrke har hele tiden vært nøkkelferdige, kundetilpassede kvalitetssystemer.

Vi opplever at våre produkter og tjenester er etterspurt innenfor all type industri, både landbasert og offshore.

Selskapet er i dag inndelt i to markedsområder vei & anlegg og offshore & industri, og vi har tre hovedproduktområder og de er; smøreteknikk, brannteknikk og doseringsteknikk.

Vårt hovedkontor er på Vøyenenga i Bærum kommune.

Smøreteknikk



Brannteknikk



Doseringsteknikk



NORSE CRAFT 



Partnernettverk

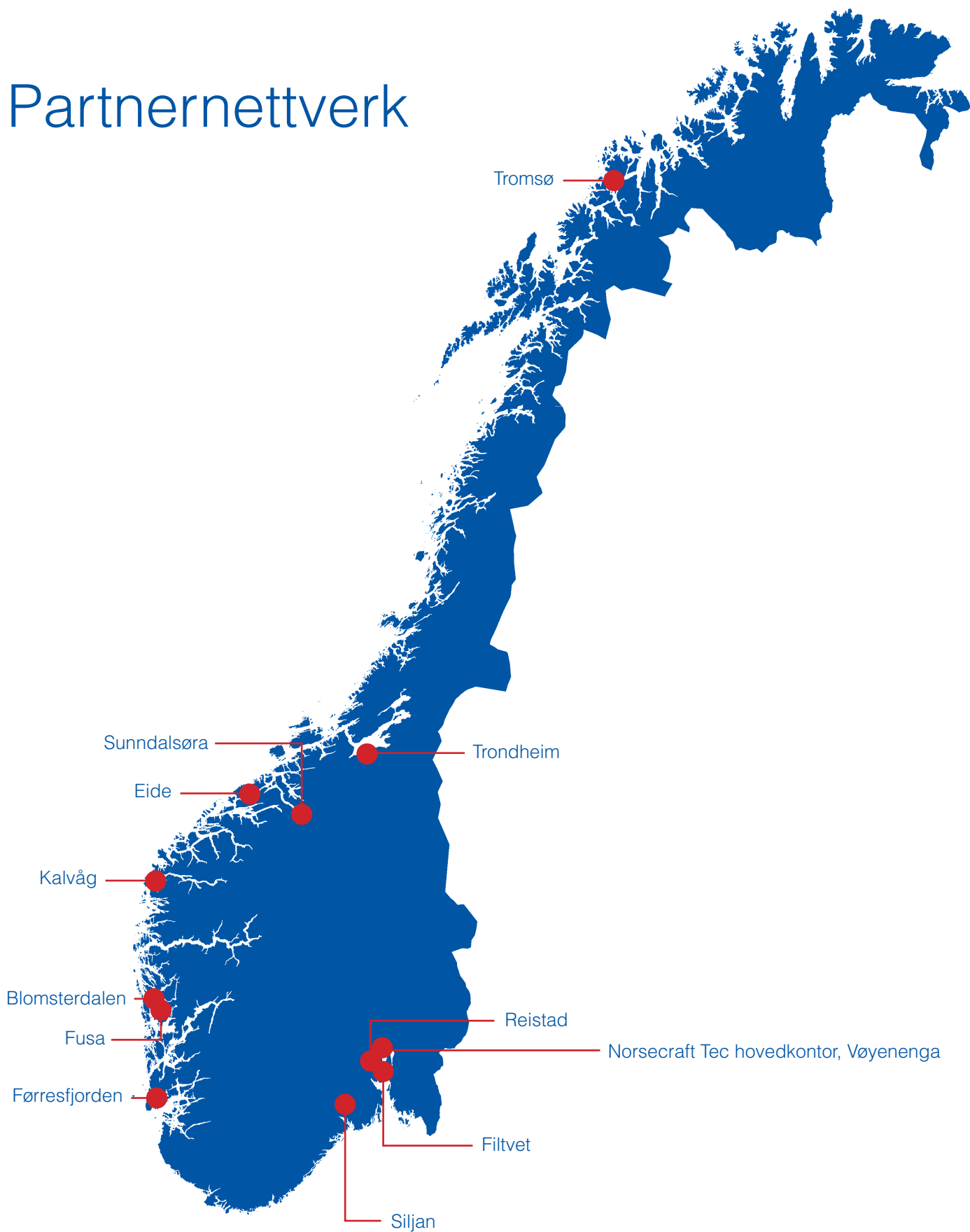

NORSECRAFT 

Skuiveien 43, 1339 Vøyenenga.

Tlf: +47 67 17 75 80

Fax: +47 67 17 75 81

salg@norsecraft.no

www.norsecrafttec.no